

Heizthermen-Austauschstation BE-HTA

Eine kompakte Heizthermen-Austauschstation zur dezentralen Trinkwassererwärmung im Durchflussprinzip und mit *step a valve* Technologie und mikroprozessorgeregeltem Controller für eine präzise und energieeffiziente Warmwasserbereitung. Die Station regelt die benötigte Heizenergie exakt nach Bedarf und minimiert so Wärmeverluste und Legionellenrisiken. Sie eignet sich ideal für den Anschluss an Pufferspeicher, Fernwärme oder zentrale Heizsysteme und sorgt für eine hocheffiziente Warmwasserversorgung.

- † **step a valve Schrittmotorventil:** Präzise Regelung der Warmwasserbereitung im Durchflussprinzip. Minimiert Energieverluste und verhindert Legionellenbildung.
- † **Mikroprozessor-Controller:** Steuert Heiz- und Warmwassersystem, passt sich an Witterungsbedingungen an.
- † **Flexible Variante:** Erhältlich mit Trinkwasser-Eingang wahlweise oben oder unten - je nach baulicher Gegebenheit.
- † **Ungeregeltem Heizkreis:** Bietet einfache und flexible Anschlussmöglichkeiten.
- † **Temperaturvorhaltungsventil mit Stellantrieb:** Optimale Temperaturregelung ohne unnötige Wärmeverluste.
- † **Schutz und Komfort:** Inklusive Wasserschlagdämpfer für eine sichere Versorgung.
- † **Aufputzmontage mit Haube:** Weiße Abdeckung in RAL 9016.
- † **Edelstahl-Verrohrung:** Robuste, korrosionsbeständige Rohrleitungen (18x1 mm).

Trinkwarmwasserbereitung

Das Trinkwasser wird im Durchflussprinzip durch einen Edelstahl-Plattenwärmetauscher nur dann erwärmt, wenn es benötigt wird. Ein Sensor nach dem Vortex-Prinzip überwacht Temperatur und Durchfluss. Ein Controller regelt mittels eines *step a valve* Schrittmotorventils die notwendige Heizenergie, um Zirkulationsverluste und Legionellenbildung zu minimieren. Der Plattentauscher wird nicht warm vorgehalten. Ein weiteres *step a valve* Schrittmotorventil im Sekundär-Abgang kann über den Controller als Heizkreisregelung nach EnEV, Festwertregelung (Sollwert) und Trinkwarmwasser-Vorrangschaltung betrieben werden.

Geeignet für:



TECHNISCHE DATEN

Größe Gerät (BxHxT):	422 x 724 x 140 mm
Größe mit Kugelhahn (BxHxT):	422 x 630 x 140 mm
Druckstufe:	PN 6
Vorlauftemperatur Heizwasser:	max. 90 °C
Sollwerttemperatur Trinkwasser:	30 - 60 °C
Druck Kaltwasser:	2,0 bar
Anschluss-Dimensionen:	Heizung DN 20, ¾" IG / Trinkwasser DN 20, ¾" IG



LEISTUNGSBEISPIEL WÄRMETAUSCHER

WÄRMETAUSCHER GRÖSSE:	M		XL	
Trinkwarmwasserleistung:	35 kW	39 kW	45 kW	49 kW
Vorlauf- / Rücklauftemperatur Primär:	60 / 21 °C	60 / 17 °C	60 / 21 °C	60 / 17 °C
KW Eintritts-/TWW Austrittstemperatur:	10 / 50 °C	10 / 45 °C	10 / 50 °C	10 / 45 °C
TWW Zapfmenge max.:	12,7 l/min	16 l/min	16 l/min	20 l/min
Druckverlust TWW:	180 mbar	295 mbar	233 mbar	350 mbar
Druckverlust Heizung *:	350 mbar	350 mbar	470 mbar	470 mbar
Durchfluss Primär:	800 l/h	800 l/h	1000 l/h	1000 l/h

* ohne Wärmemengenzähler

(bei 2 bar KW Druck und 350 mbar HZ)

BEST-NR.

3250011	KW-Anschluss unten, Aufputz, Kupfer-Plattenwärmetauscher, Trinkwarmwasserleistung M
3250013	KW-Anschluss unten, Aufputz, Kupfer-Plattenwärmetauscher, Trinkwarmwasserleistung XL
3250111	KW-Anschluss unten, Aufputz, Edelstahl-Plattenwärmetauscher, Trinkwarmwasserleistung M
3250113	KW-Anschluss unten, Aufputz, Edelstahl-Plattenwärmetauscher, Trinkwarmwasserleistung XL
3250012	KW-Anschluss oben, Aufputz, Kupfer-Plattenwärmetauscher, Trinkwarmwasserleistung M
3250014	KW-Anschluss oben, Aufputz, Kupfer-Plattenwärmetauscher, Trinkwarmwasserleistung XL
3250112	KW-Anschluss oben, Aufputz, Edelstahl-Plattenwärmetauscher, Trinkwarmwasserleistung M
3250114	KW-Anschluss oben, Aufputz, Edelstahl-Plattenwärmetauscher, Trinkwarmwasserleistung XL

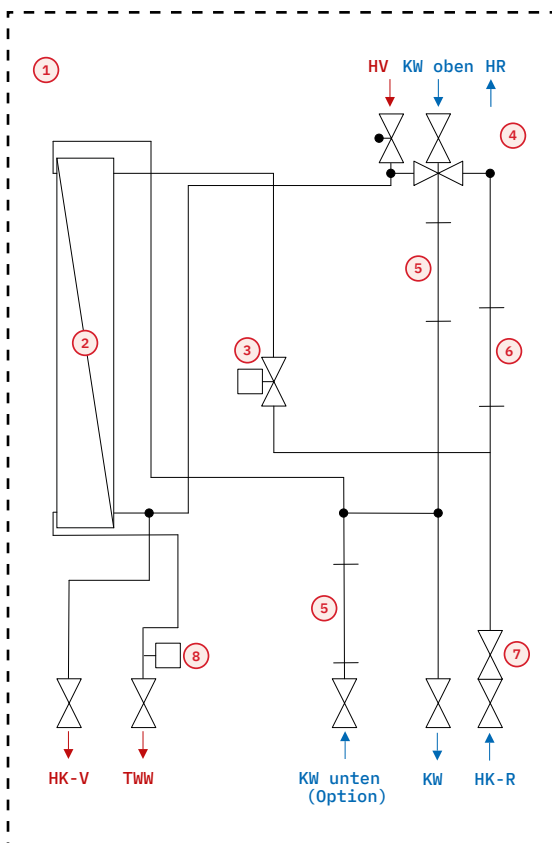

SCHALTPLAN

- 1 Grundplatte
- 2 Plattenwärmetauscher
- 3 Thermostatischer Temperaturregler Trinkwasser
- 4 Temperaturvorhaltungsventil (Bypass) mit Stellantrieb
- 5 Passstück Kaltwasserzähler G¾" - 110 mm
- 6 Passstück Wärmemengenzähler G¾" - 110 mm
- 7 Schmutzfänger DN 20 Heizkreis-Rücklauf
- 8 Wasserschlagdämpfer