



und Microprozessor geregeltem Controller

- ✓ per Schrittmotorventil geregelte Warmwasserbereitung im Durchflussprinzip
- ✓ Temperaturvorhaltungsventil mit integriertem Stellantrieb
- ✓ Kaltwasserleitungen gegen Wärmeeintrag isoliert
- ✓ Verrohrung in Edelstahl 18x1 mm
- ✓ Flachbauweise in 110 mm

➊ Auslegung Trinkwassererwärmung/
Wohnungsstationen/ Kleinanlagen
siehe Produktkatalog S. 76 - 84

Trinkwarmwasserbereitung im Durchflussprinzip:

Das Trinkwarmwasser wird im Durchflussprinzip nur während der Anforderung über einen Edelstahl-Plattenwärmetauscher erwärmt. Ein Temperatur- und Durchflusssensor nach dem Vortex-Prinzip erfasst die Temperaturen und Durchflüsse. Der Controller regelt mittels eines **step a valve** Schrittmotorventils die notwendige Heizenergie für den Plattentauscher. Der Plattentauscher wird nicht warm vorgehalten. Unnötiger Zirkulationsverlust wird vermieden und eine vermehrte Legionellenbildung effektiv verhindert.

Controller	Endkunden-Menü (einfach)	Handwerker-Menü (Experte)
Anzeige	Uhrzeit & Datum	Messwerte oder Hydraulikschema
Einstellung	<ul style="list-style-type: none"> • Uhrzeit & Datum • Sommerzeit • Nachtabsenkungszeit für Vorhaltung 	<ul style="list-style-type: none"> • Warmwassertemperatur • Vorhaltungstemperatur Station • Inbetriebnahmeassistent • Zirkulationsbetrieb (Option)

Technische Daten		
	Heizung primär	
	Pufferspeicher	Trinkwasser
Druckstufe:	PN 6	PN 10
Max. Temperatur:	90 °C	75 °C
Anschluss-Dimensionen:	DN 25	DN 20
Gewinde:	1" IG	¾" IG
Größe (BxHxT):	UP: 435 x 800 x 110-150 mm / AP: 450 x 900 x 140 mm	
Nischengröße (BxHxT):	UP: min. 455 x 805 x 112 mm	

Leistungsbeispiel Wärmetauscher				
Trinkwarmwasser Leistung:	M (36 kW)		XL (51 kW)	
Vorlauf- / Rücklauftemperatur Primär:	60 / 21 °C	60 / 17 °C	60 / 21 °C	60 / 17 °C
KW Eintritts-/TWW Austrittstemperatur:	10 / 50 °C	10 / 45 °C	10 / 50 °C	10 / 45 °C
TWW Zapfmenge max.:	13 l/min	15 l/min	18 l/min	21 l/min
Druckverlust TWW:	155 mbar	200 mbar	210 mbar	280 mbar
Druckverlust Heizung *:	345 mbar	265 mbar	345 mbar	310 mbar
Durchfluss Primär:	840 l/h	720 l/h	1020 l/h	960 l/h

* ohne Wärmemengenzähler

(bei 2 bar KW Druck und 350 mbar HZ)

Zubehör

Modul S1 - Schmutzfängereinsatz

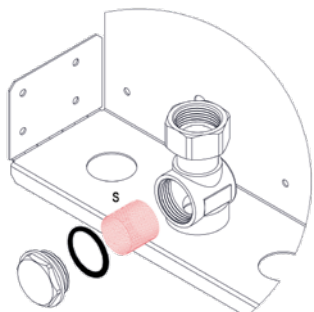

Best-Nr. 1000100

Siebeinsatz (80 mbar Druckverlust)

Modul W - Wasserschlagdämpfer



Best-Nr. 1000122

Der Wasserdämpfer verhindert Wasserschläge und damit die Beschädigung von Bauteilen innerhalb der Station. Dies wird z. B. bei Einhebelmischern oder Magnetventilen in der Trinkwasserinstallation empfohlen

Modul Z - Zirkulation

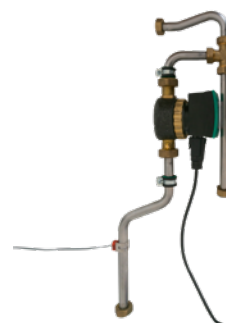

Best-Nr. 1000107

Eine Trinkwasser-Zirkulationspumpe Z15 mit Rückflussverhinderer ermöglicht eine wohnungsinterne Zirkulation. Komplett montiert mit Edelstahlrohr 18x1mm.

Hinweis: Beim Bau einer Trinkwarmwassererwärmung sind die gültigen Normen, die anerkannten Regeln der Technik und die örtlichen Vorschriften zu beachten! Insbesondere sind im Betrieb einer Zirkulationsanlage die Hygienevorschriften nach DVGW-Arbeitsblatt W551 zu beachten. Wohnungsstationen sind Kleinanlagen nach DVGW-Arbeitsblatt W551, wenn der Leitungsinhalt in jeder Trinkwasserrohrleitung nach der Station 3 Liter nicht überschreitet. Bitte prüfen Sie, ob anlagenspezifisch der Einsatz eines Sicherheitsventils/Ausdehnungsgefäßes im Zirkulationskreis erforderlich ist! Die Montage des Sicherheitsventils und die benötigte Ausblasleitung sind bauseits zu realisieren.

Modul STV



Best-Nr. 1000116

Ein statischer Volumenstromregler im Primär-Rücklauf eingebaut. (Stationsausgang) - mit Mess-Stutzen DN 20, Einstellbereich bis 4860l/h, 5,10 Kvs

Modul D



Best-Nr. 1000105

Ein von außen einstellbarer dynamischer Volumenstromregler kombiniert mit einem Differenzdruckregler, im Primär-Rücklauf eingebaut. (Stationsausgang) - mit Mess-Stutzen - DN 15, Einstellbereich bis 1330l/h, 2,7 Kvs

Modul ISO T



Best-Nr. 1000150

Dämmhaube für BM-T

Maße Unterputz

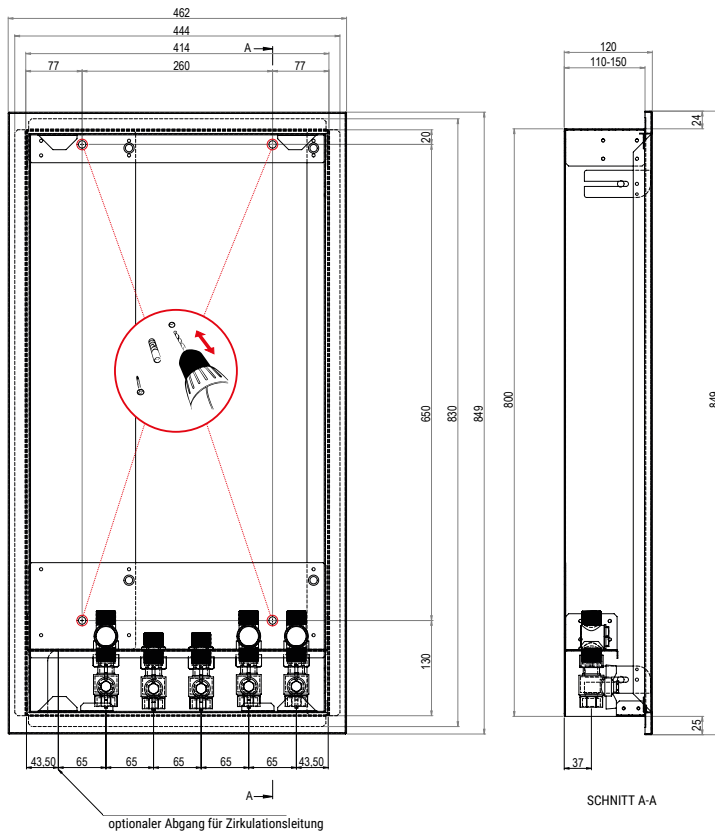

Maße Aufputz

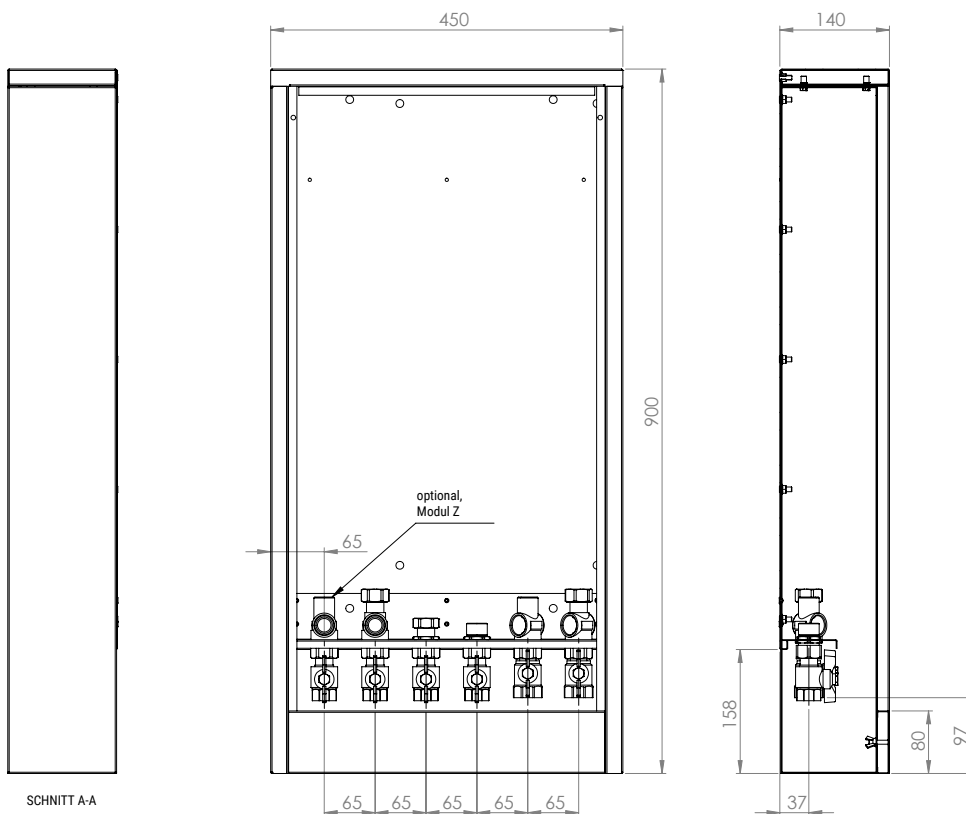

Auswahlkriterien:

1. Installation:

2. PWT*:

TWW-Leistung

M
medium

XL
extra large

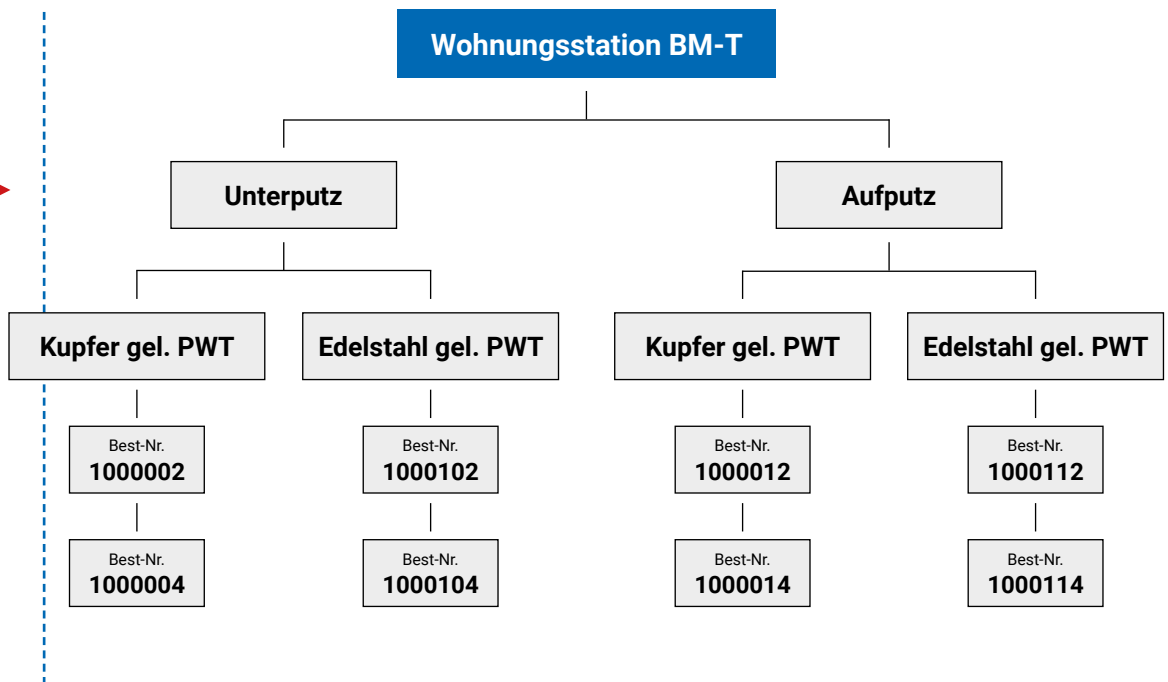

Beispiel Aufgliederung der Best-Nr. PWT*: Plattenwärmetauscher

Beispiel:	Wohnungsstationstyp				Lötmaterial PWT	Installation	TWW Leistung
Best-Nr.	1	0	0	0	0	0	4
					CU	UP	XL

Schaltplan BM-T

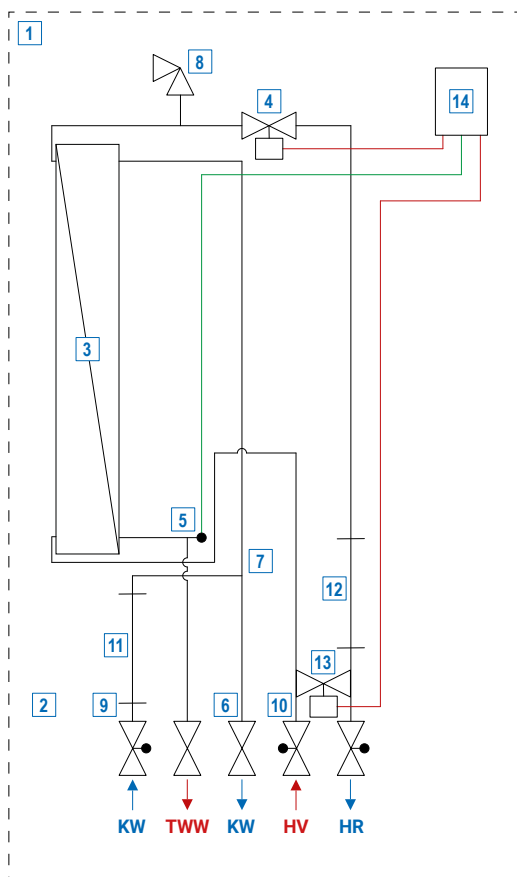

- 1 Einbauschränk
- 2 Anschlusschiene mit Kugelhähnen
- 3 Plattenwärmetauscher
- 4 **step a valve** Schrittmotorventil
- 5 Temp.- und Durchflusssensor nach Vortex-Prinzip
- 6 Kaltwasserabgang
- 7 Kaltwassermaximalbegrenzer (optional)
- 8 Entlüftung und Entleerung
- 9 Schmutzfänger KW (optional)
- 10 Schmutzfänger HV (optional)
- 11 Passstück Kaltwasser-Zähler 3/4" - 110 mm
- 12 Passstück Wärmemengen-Zähler 3/4" - 110 mm
- 13 Temperaturvorhaltungsventil (Bypass) mit Stellantrieb
- 14 Controller